

MĚŘÍTKO :	1 : 1	NÁZEV :	HŘÍDEL - 01	DATUM :		Č. VYKRESU :	
SYSTÉM :		NÁZEV SOUBORU :		KRESLIL :	UOV		
STROJ :		ROZMĚR MATERIÁLU :					
NÁZEV NÁSTROJE	POZICE	HLOUBKA UPNUTÍ :		SCHVÁLIL :	VUOV		
	T	MATERIÁL OBROBKU :			POZN.		
	T	G54 X Y Z					
	T	UPÍNAČ :					
	T	PROGRAMOVAL :					
	T						
	T	POZN.		HODNOCENÍ :		ČAS :	
	T						

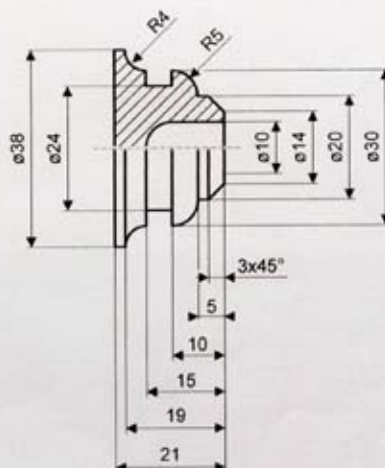

MĚŘÍTKO :	1 : 1	NÁZEV :	TEST		DATUM :	Č. VYKRESU :	00
SYSTÉM :		NÁZEV SOUBORU :			KRESLIL : UOV		
STROJ :		ROZMĚR MATERIÁLU :			SCHVÁLIL : VUOV		
NÁZEV NÁSTROJE	POZICE	HLÓUBKA UPNUTÍ :			POZN.		
T		MATERIÁL OBROBKU					
T		G54 X Y Z			HODNOCENÍ :		
T		UPÍNAČ :					
T		PROGRAMOVAL :			ČAS :		
T		POZN.					
T							
T							

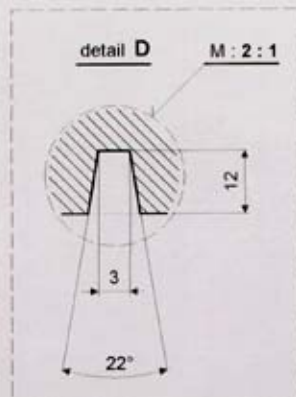
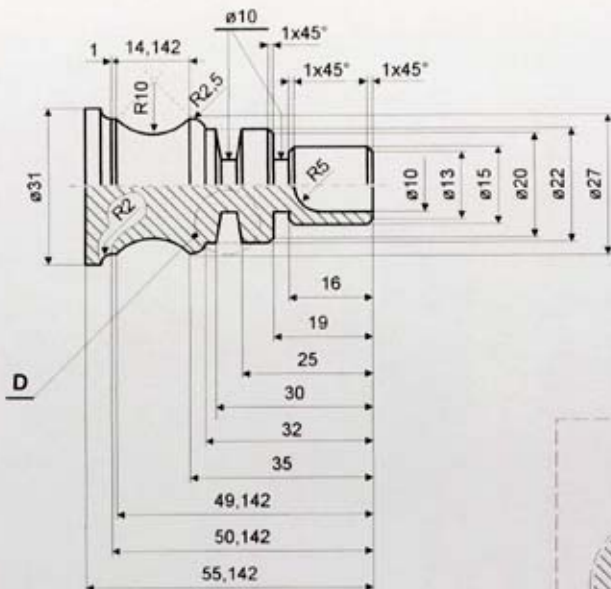

MĚŘÍTKO: 1 : 1	NÁZEV: NOSIČ	DATUM:	Č. VÝKRESU:
SYSTÉM: MTS	NÁZEV SOUBORU:	KRESLIL: UOV	Roman HUDEC
STROJ: SPC 95	ROZMĚR MATERIÁLU:	SCHVALIL: VUOV	
NÁZEV NÁSTROJE	POZICE	HLOUBKA UPNUTÍ: 17mm	POZN.
T		MATERIÁL OBROBKU: oře	
T		G54 X Y Z	obrobek hrubovat a dokončovat cyklem 81 pro rádius R10 vypsát střed otáčení v obou osách (I i K) ...
T		UPÍNAČ:	
T		PROGRAMOVAL:	HODNOCENÍ:
T		POZN.	
T			ČAS:

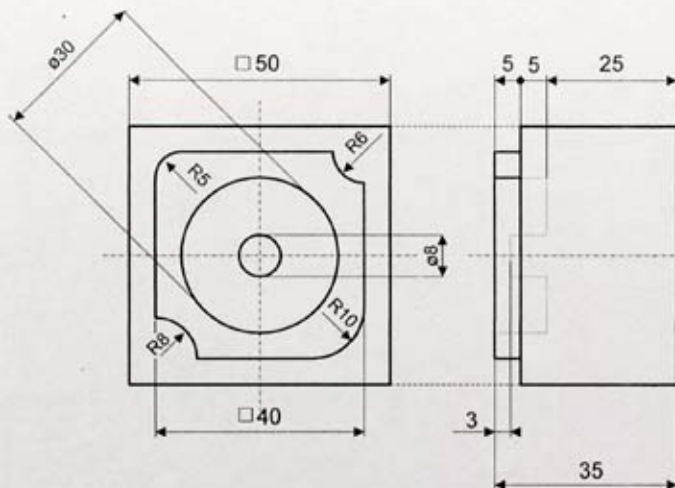

MĚŘITKO :	1 : 1	NÁZEV :	DESKA - Příklad	DATUM :	Č. VÝKRESU :
SYSTÉM :		NÁZEV SOUBORU :		KRESLIL :	UOV
STROJ :		ROZMĚR MATERIÁLU :			
NÁZEV NÁSTROJE	POZICE	HLOUBKA UPNUTÍ :		SCHVÁLIL :	VUOV
T		MATERIÁL OBROBKU :			
T		G54 X..... Y..... Z.....		POZN.	
T		UPÍNAČ :			
T					
T		PROGRAMOVAL :			
T					
T		POZN.		HODNOCENÍ :	ČAS :
T					

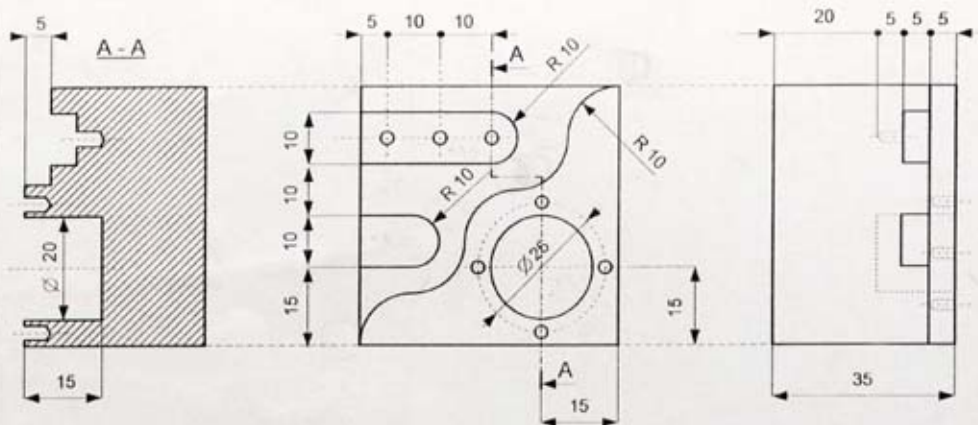

MĚŘÍTKO :	NÁZEV :	ZÁMEK	Č.VÝKRESU :	DATUM :
SYSTEM MTS	NÁZEV SOUBORU :		KRESLIL : MOV <i>SR</i>	
STROJ :	ROZMĚR MATERIÁLU :		SCHVÁLIL : VMOV	
NÁZEV NÁSTROJE	POZICE	HLOUBKA UPNUTÍ :	HODNOCENÍ :	
	T	BOD G54	UPINÁČ :	ČAS :
	T	X	POZN.	
	T	Y		
	T	Z		
	T	PROGRAMOVAL :	POZN.	
	T			

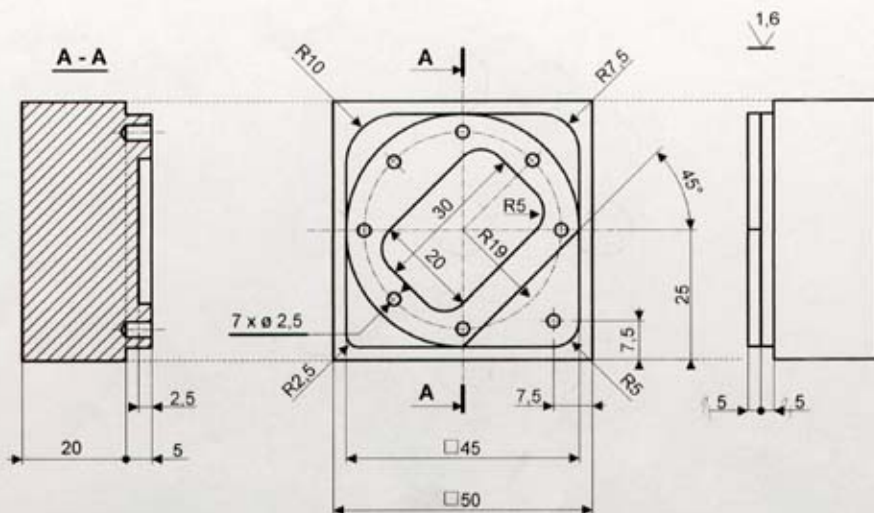

MĚŘITKO : 1 : 1	NÁZEV : DESKA PŘÍRUBY	DATUM :	Č. VYKRESU : MAT06F/01
SYSTÉM : MTS	NÁZEV SOUBORU :	KRESLIL : UOV	Roman HUDEC
STROJ : FC 16	ROZMĚR MATERIÁLU : 50 x 50 x 25mm	SCHVÁLIL : VUOV	Petr PAVLÍK
NÁZEV NÁSTROJE	POZICE	HLOUBKA UPNUTÍ :	POZN
T		MATERIÁL OBROBKU : dural	
T		G54 X Y Z	HODNOCENÍ :
T		UPÍNAČ :	
T		PROGRAMOVAL :	ČAS :
T		POZN.	
T			
T			

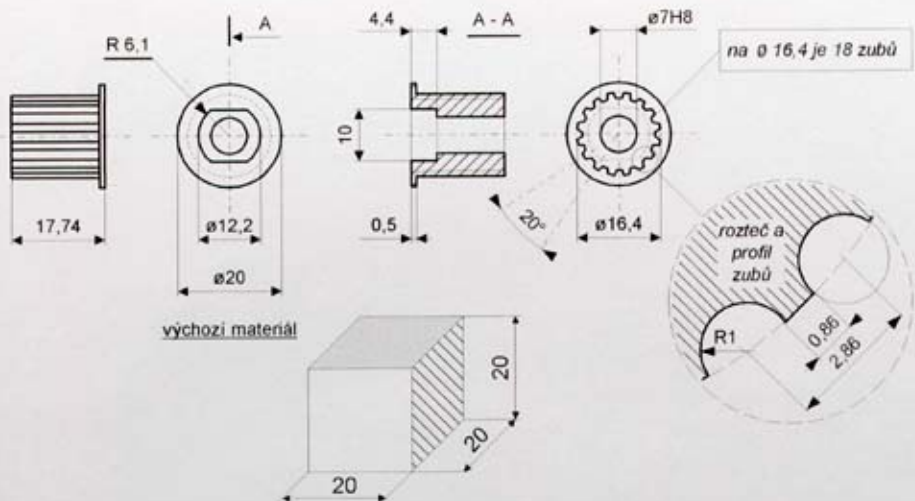

MĚŘÍTKO : 1 : 1	NÁZEV : ŘEMENICE HOBLOVKY	DATUM :	Č. VYKRESU :
SYSTÉM : TOPCAM	NÁZEV SČUBORU :	KRESLIL : UOV	
STROJ :	ROZMĚR MATERIÁLU :	SCHVÁLIL : VUOV	
NÁZEV NÁSTROJE	POZICE	HLOUBKA UPNUTÍ :	POZN.
T		MATERIÁL OBROBKU	
T		G54 X Y Z	
T		UPINAČ :	
T		PROGRAMOVAL :	
T		POZN.	
T			
		HODNOCENÍ :	ČAS :

MÉRÍTKO : 1 : 1	NÁZEV :	DATUM :	Č. VYKRESU :
SYSTEM :	NÁZEV SOUBORU :	KRESLIL : UOV	
STROJ :	ROZMÉR MATERIÁLU :		
NÁZEV NÁSTROJE	POZICE	HLOUBKA UPNUTÍ :	SCHVÁLIL : VUOV
	T	MATERIÁL OBROBKU :	POZN.
	T	G54 X Y Z	
	T	UPINAČ :	
	T	PROGRAMOVAL :	
	T		
	T		
	T	POZN	HODNOCENÍ :
	T		ČAS :